

ハーフピッチコネクタ 基板対基板接続用

FCN-230 形

タイプ：FCN-234J, FCN-234P, FCN-235J, FCN-235P

■ 特 長

- ・ かん合部 1.27 mm ピッチ 2 列配列のため高密度実装が可能です。
- ・ 極数は 34 ～ 96 まで系列化しており用途に応じて選択できます。特に 96 極はワークステーションの S-Bus 用コネクタとして各種用意しています。
- ・ ソケットは特殊なコンタクト構造により低挿入力化を実現しました。
- ・ プリント板との接続は 4 列千鳥配列 (2.54 × 1.905 mm) 実装です。
- ・ 絶縁材料は耐洗浄性に優れており、UL 認定品 (UL94V-0) を使用しております。
- ・ 本カタログに記載されているコネクタは、RoHS 対応品です。(流通在庫については営業にお問い合わせ下さい。)



■ 特 性

項 目		特 性			
使用温度範囲		- 55 °C ~ + 105 °C			
最大許容電流		DC 2 A			
最大許容電圧		AC 240 V			
接触抵抗		30 mΩ 以下 (DC 6 V, 0.1 A)			
絶縁抵抗		1000 MΩ 以上, 1 分間			
絶縁耐圧		AC 750 V, 1 分間			
挿抜力	極 数	34	48	68	96
	挿入力 (N 以下)	29.4	39.2	53.9	68.6
	抜去力 (N 以上)	6.7	9.4	13.3	18.8
適用プリント板 (標準)		1.6 mm 厚			

■ 材 料・表面処理

項 目		材 料・表面処理	
絶縁体		ポリエステル樹脂 (UL94V-0)	
導体		銅合金	
表面処理	接触部	金めっき (PAGOS®)	
	端子部	パラジウムめっき	

■ オーダー形格指定方法

FCN-23 4 P 068-G/0

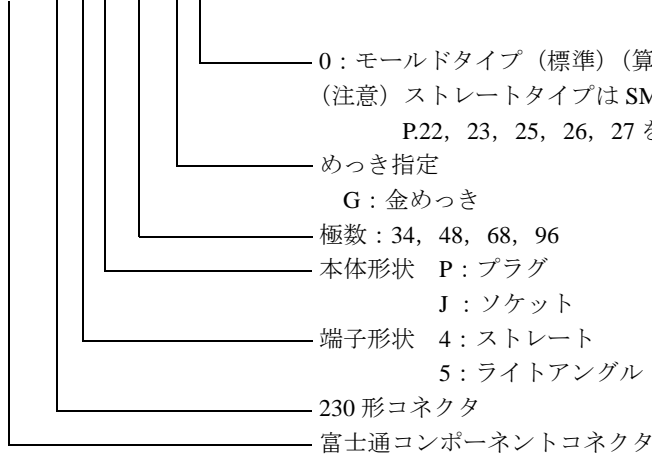

■ 使用例

基板対基板接続

・ 垂直基板接続

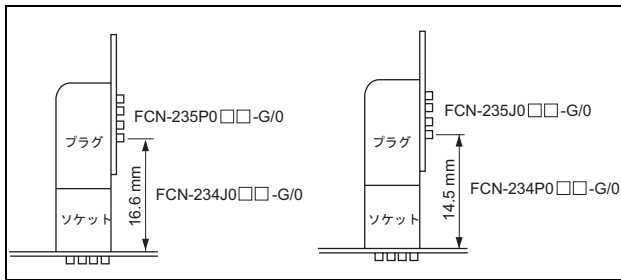

・ 水平基板接続

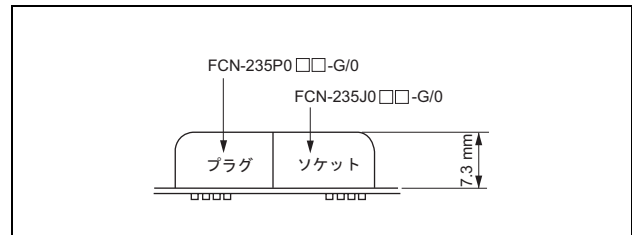

・ 平行基板接続

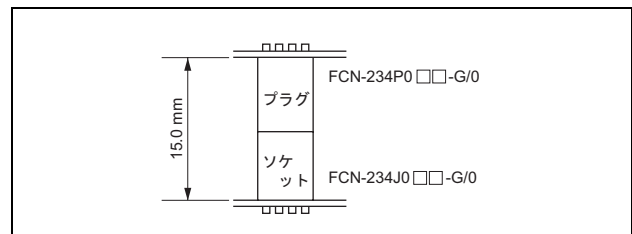

・ 平行基板接続 (96 極の場合)

基板間隔 (mm)		15.0	18.75
実装形態		<p>プラグ ソケット 15.0 mm</p>	<p>プラグ ソケット 18.75 mm</p>
形格指定	プラグ	FCN-234P096-G/0 FCN-234P096-G/Y FCN-234P096-G/Z	
	ソケット	FCN-234J096-G/0	FCN-234J096-G/U FCN-234J096-G/V FCN-234J096-G/Y

FCN-230 形

ストレートプラグ

■ 外形寸法図

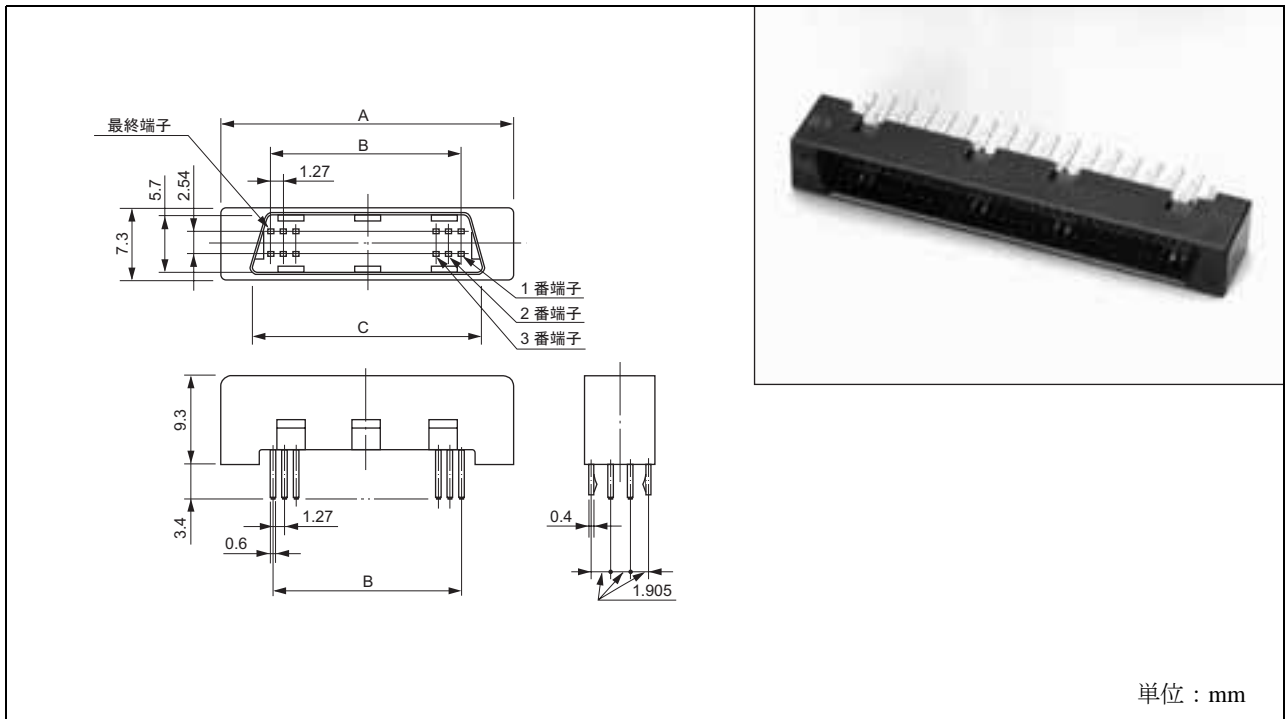

■ 取付穴寸法図

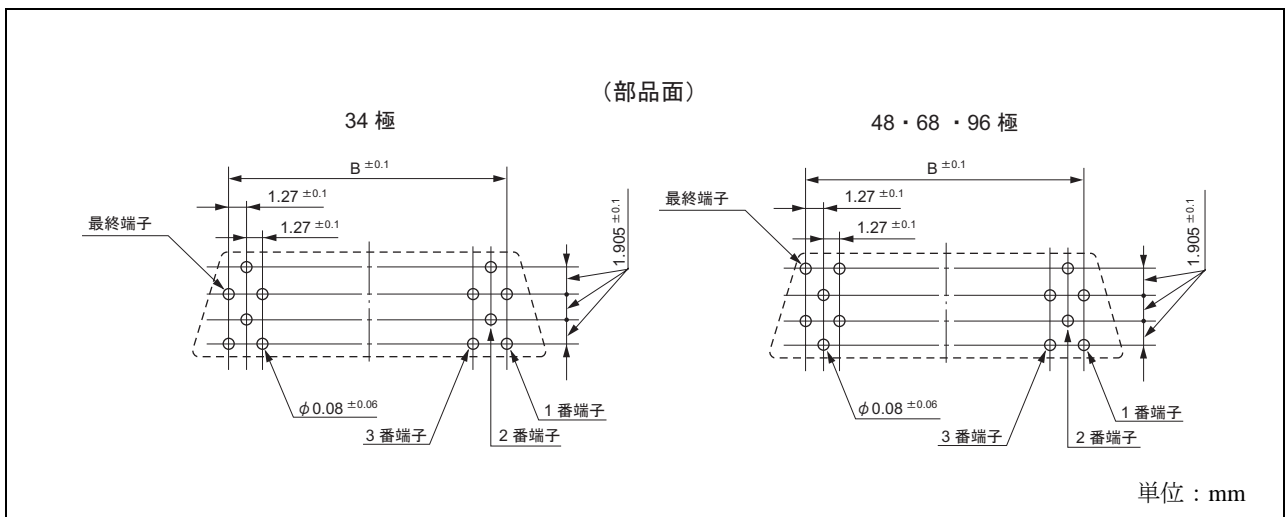

■ オーダー形格および寸法表

極数	形格	寸法 (mm)			出荷単位 (個)
		A	B	C	
34	FCN-234P034-G/0	31.63	20.32	24.69	270
48	FCN-234P048-G/0	40.52	29.21	33.58	600
68	FCN-234P068-G/0	53.22	41.91	46.28	165
96	FCN-234P096-G/0	71.00	59.69	64.06	200
96	FCN-234P096-G/Y	極性ポスト付 P23 外形寸法図を参照ください。			300
96	FCN-234P096-G/Z	SMT P23 外形寸法図を参照ください。			200

FCN-230 形

ストレートプラグ（極性ポスト付）

■ 外形寸法図および形格

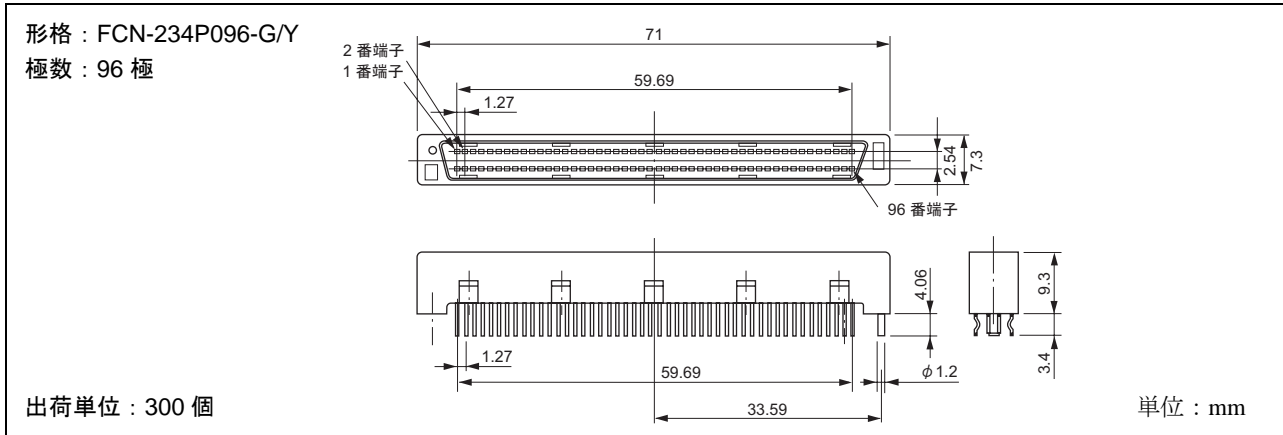

■ 取付穴寸法図（実装面）

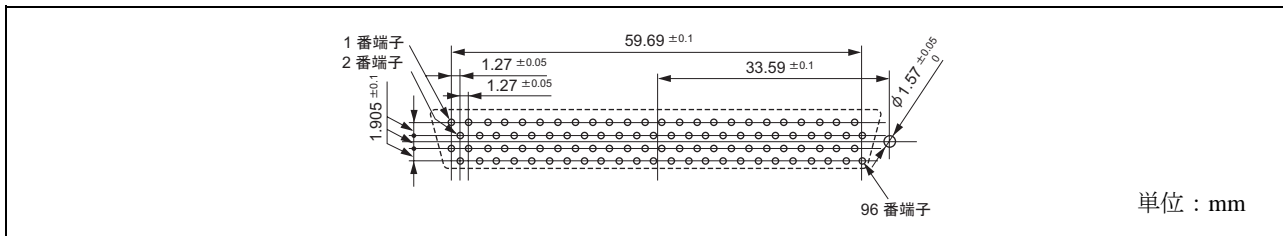

ストレートプラグ（SMT）

■ 外形寸法図および形格

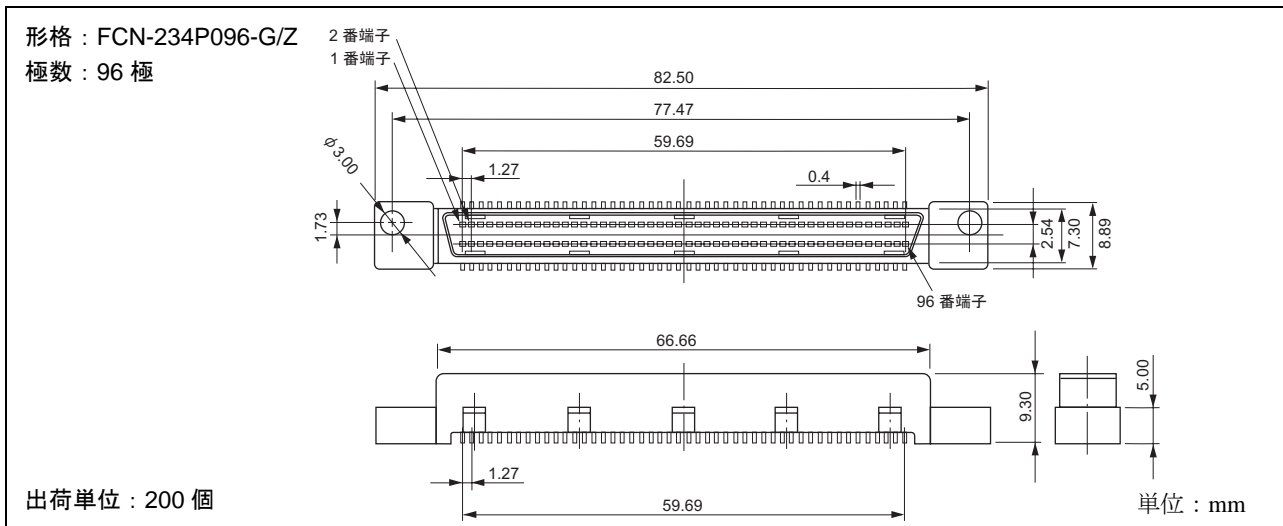

■ 実装プリント板パターン図（実装面）

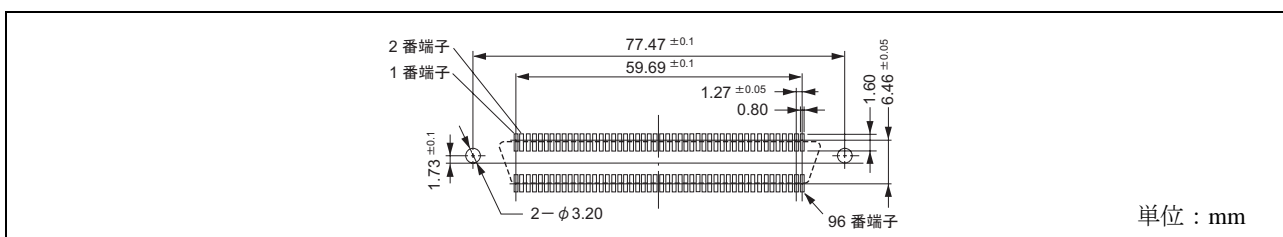

FCN-230 形

ライトアングルプラグ

■ 外形寸法図

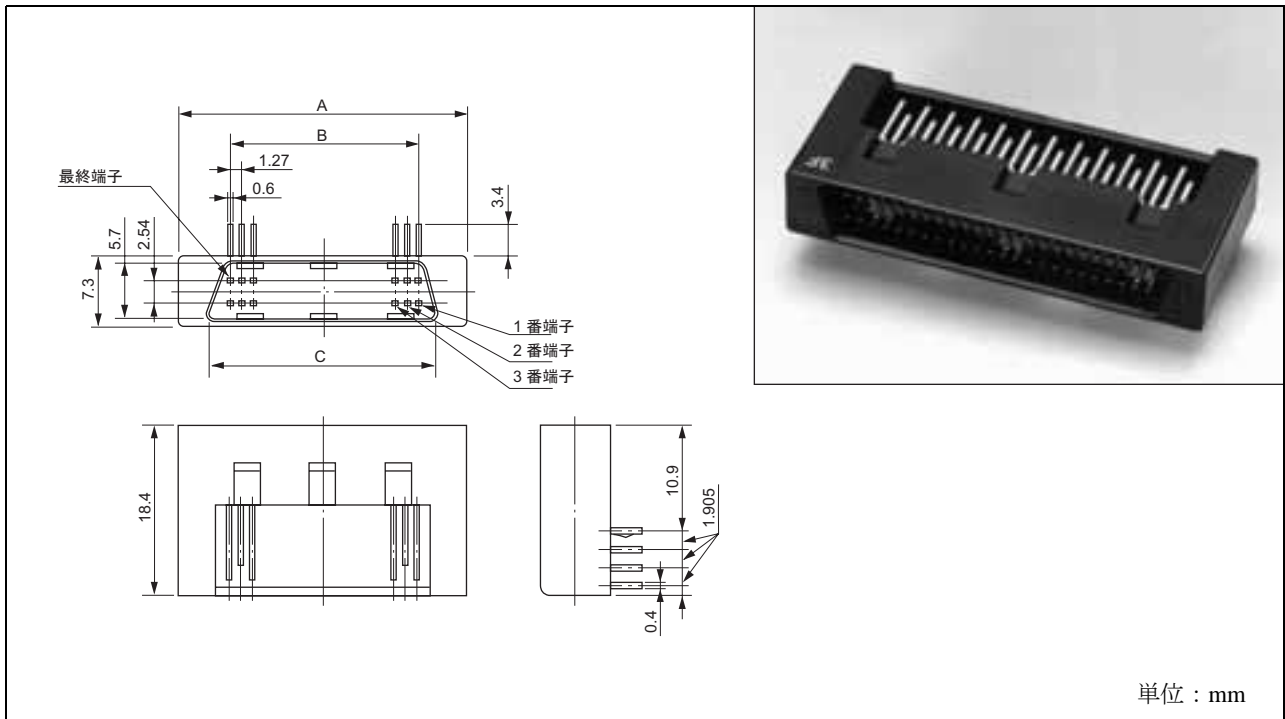

■ 取付穴寸法図

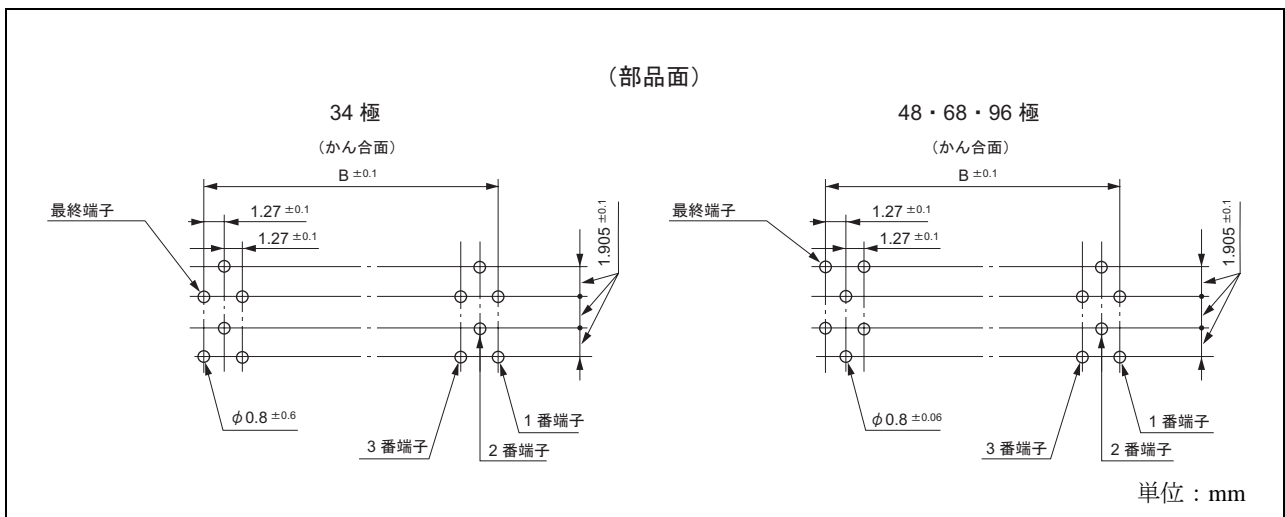

■ オーダー形格および寸法表

極数	形格	寸法 (mm)			出荷単位 (個)
		A	B	C	
34	FCN-235P034-G/0	31.63	20.32	24.69	380
48	FCN-235P048-G/0	40.52	29.21	33.58	600
68	FCN-235P068-G/0	53.22	41.91	46.28	550
96	FCN-235P096-G/0	71.00	59.69	64.06	400

FCN-230 形

ストレートソケット

■ 外形寸法図

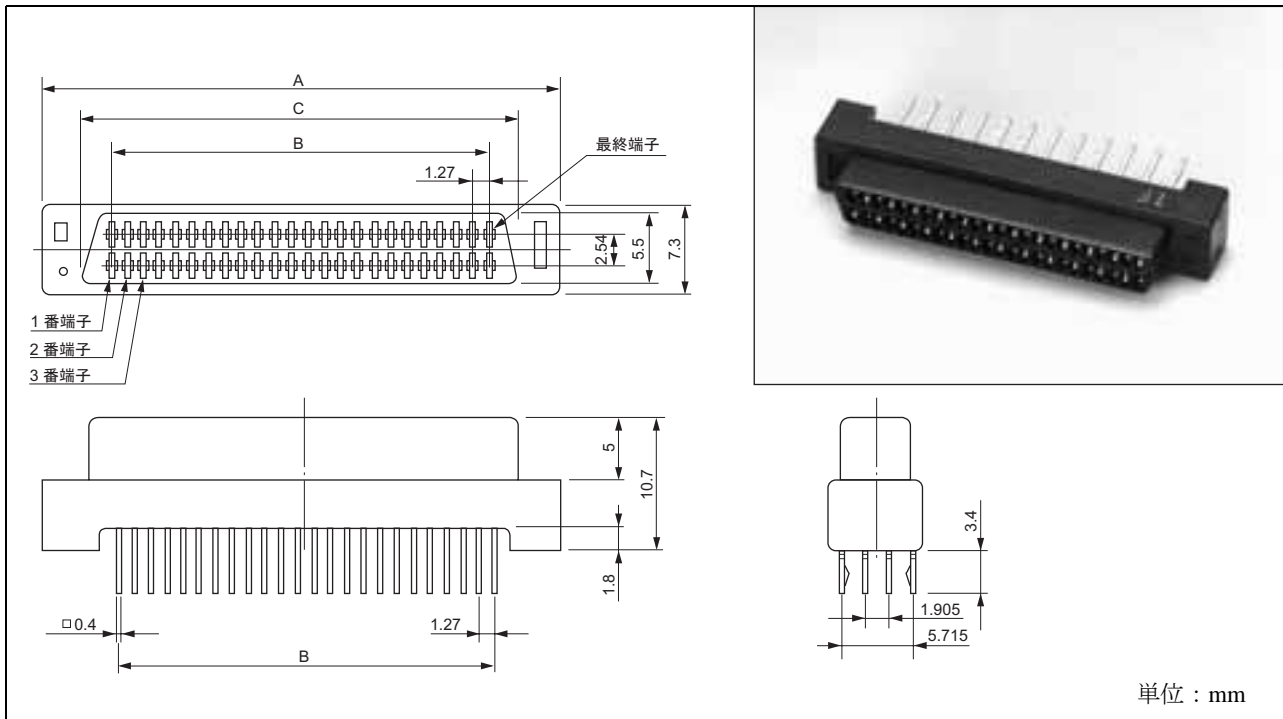

■ 取付穴寸法図

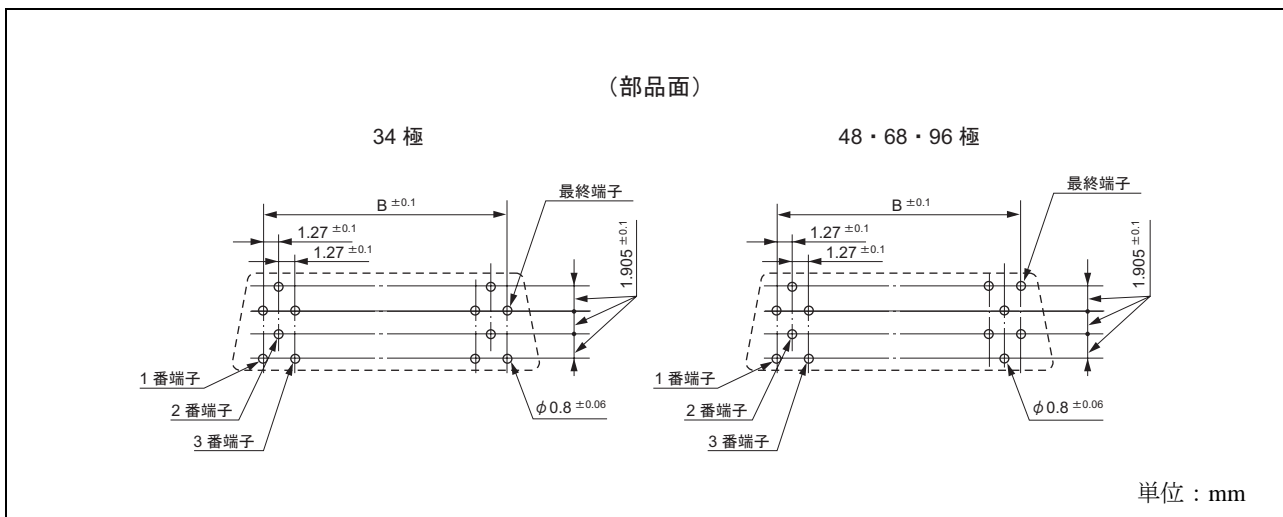

■ オーダー形格および寸法表

極数	形格	寸法 (mm)			出荷単位 (個)
		A	B	C	
34	FCN-234J034-G/0	31.63	20.32	24.69	285
48	FCN-234J048-G/0	40.52	29.21	33.38	600
68	FCN-234J068-G/0	53.22	41.91	46.08	165
96	FCN-234J096-G/0	71.00	59.69	63.86	200

FCN-230 形

ストレートソケット (高背)

■ 外形寸法図

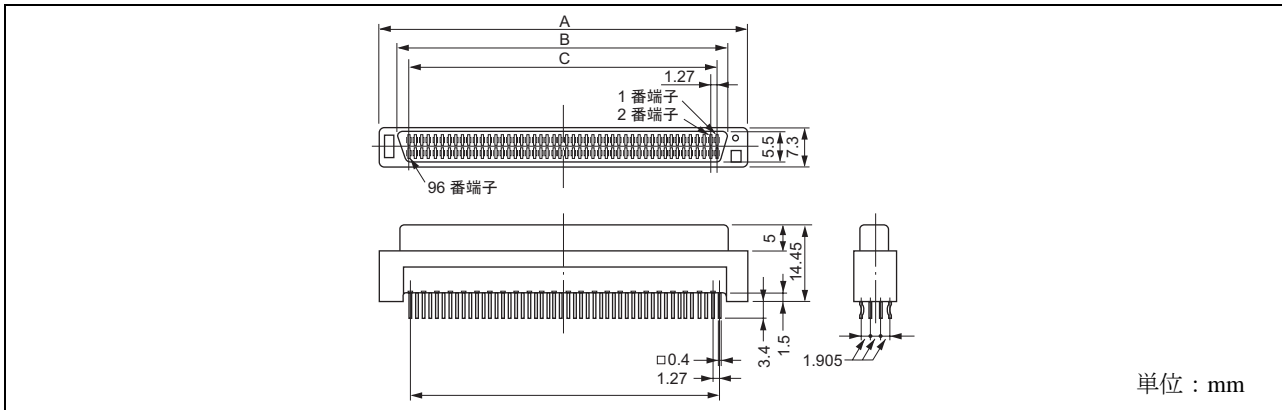

■ 取付穴寸法図

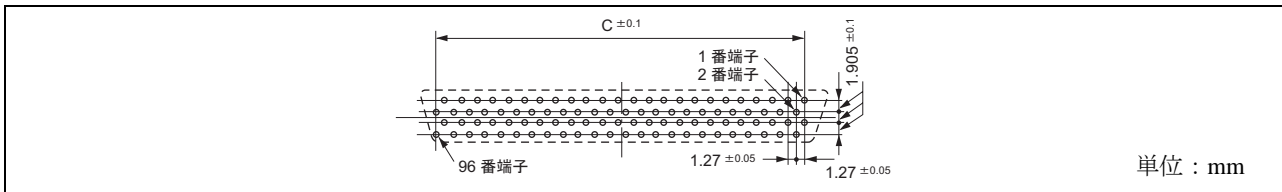

■ オーダー形格および寸法表

極数	形格	寸法 (mm)			出荷単位 (個)
		A	B	C	
48	FCN-234J048-G/Y	40.52	33.38	29.21	600
68	FCN-234J068-G/Y	53.22	46.08	41.91	550
96	FCN-234J096-G/Y	71.00	63.86	59.69	400
96	FCN-234J096-G/U	極性ポスト付 P27 外形寸法図を参照ください。			300
96	FCN-234J096-G/V	SMT P27 外形寸法図を参照ください。			200

FCN-230 形

ストレートソケット (高背・極性ポスト付)

■ 外形寸法図およびオーダー形格

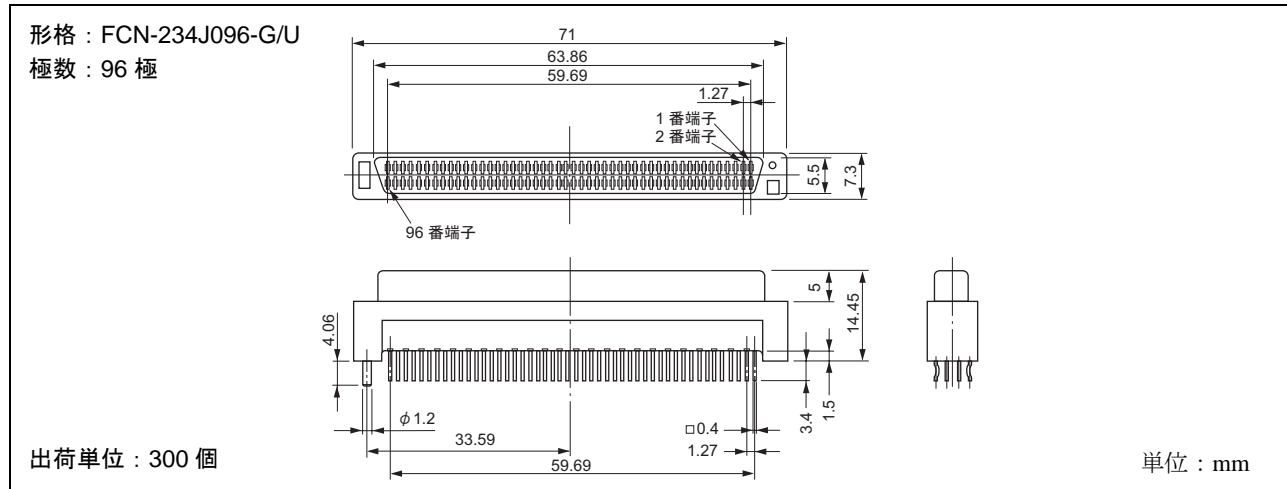

■ 取付穴寸法図

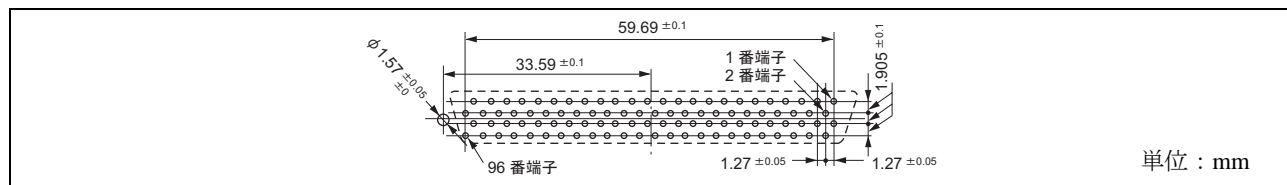

ストレートソケット (高背・SMT)

■ 外形寸法図およびオーダー形格

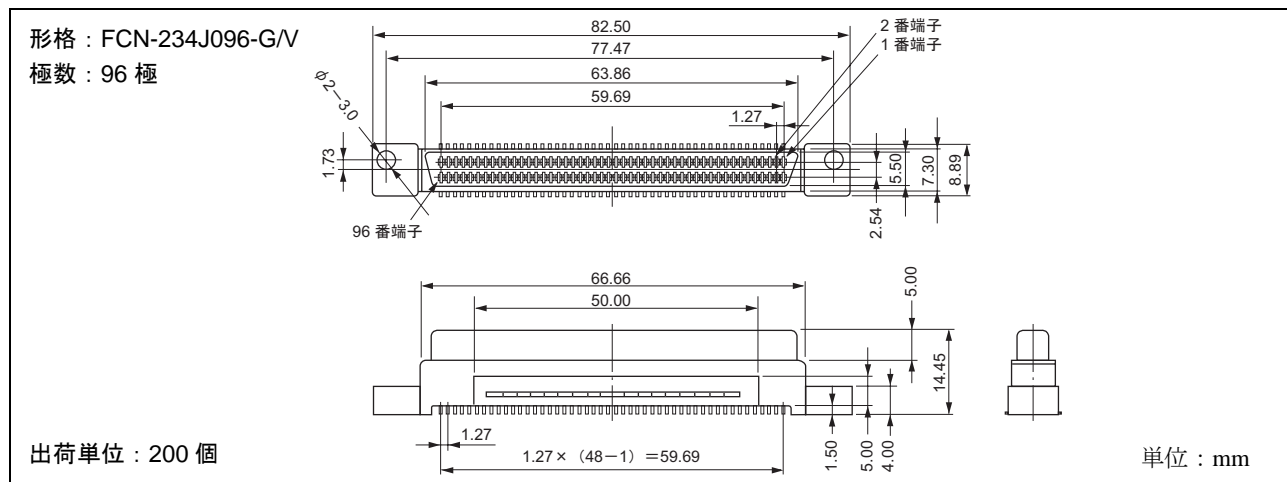

■ 実装プリント板パターン図

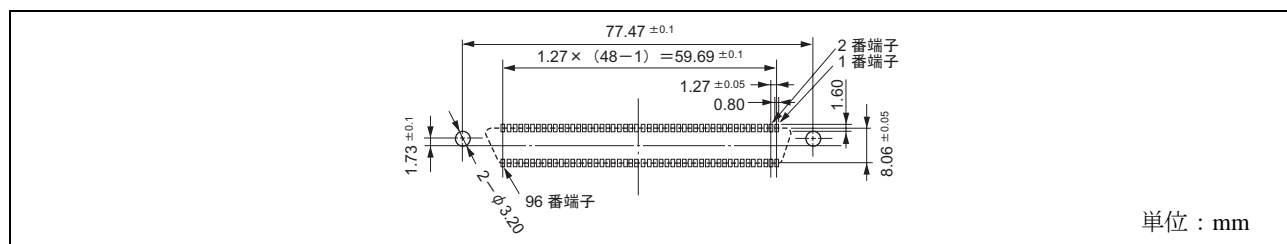

FCN-230 形

ライトアングルソケット

■ 外形寸法図

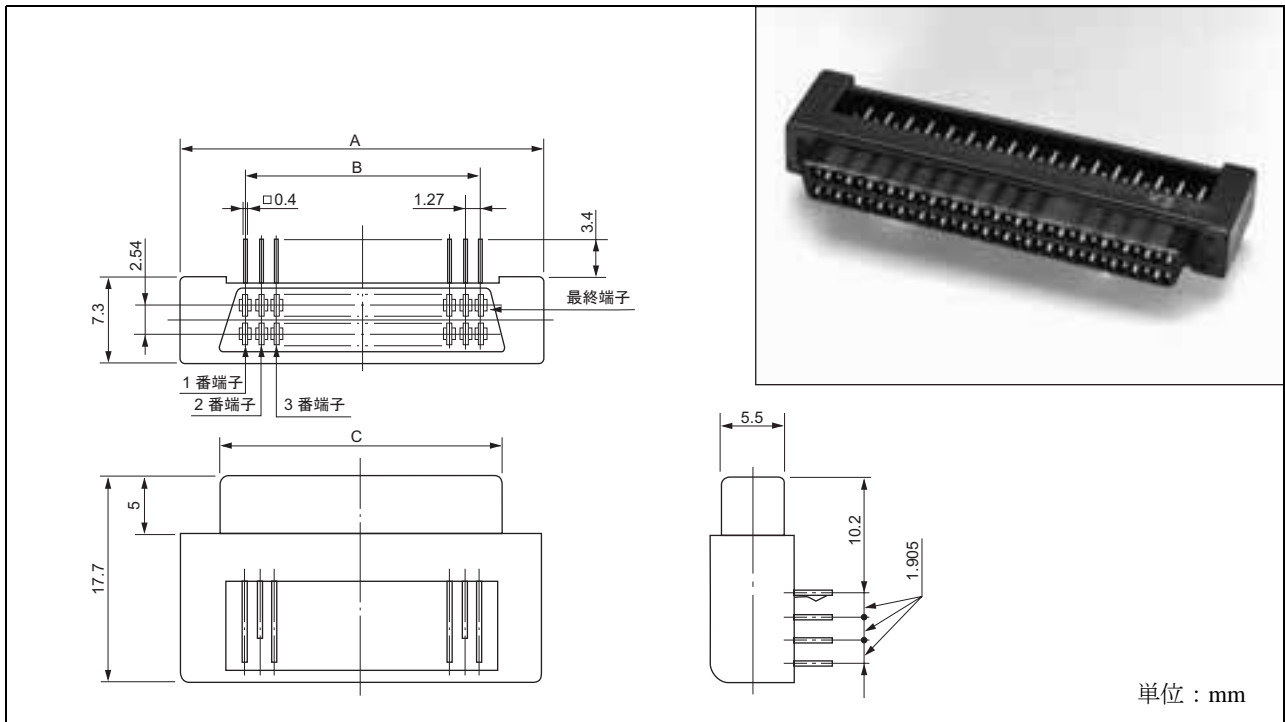

■ 取付穴寸法図

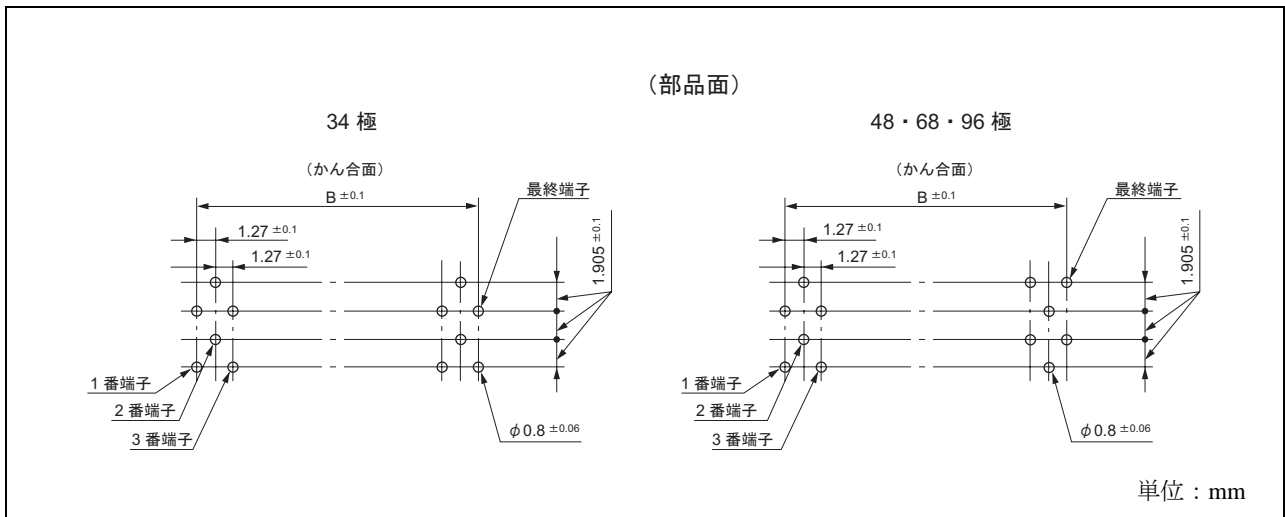

■ オーダー形格および寸法表

極数	形格	寸法 (mm)			出荷単位 (個)
		A	B	C	
34	FCN-235J034-G/0	31.63	20.32	24.69	570
48	FCN-235J048-G/0	40.52	29.21	33.38	600
68	FCN-235J068-G/0	53.22	41.91	46.08	165
96	FCN-235J096-G/0	71.00	59.69	63.86	400